

Aparat za kafu (espresso, kapučino, makiato, late)

Model: LM1349



OPŠTA PRAVILA

Zahvaljujemo Vam što ste izabrali jedan od naših proizvoda. Da biste ga koristili dugo i dobili najbolje rezultate, savetujemo Vam:

- Da pažljivo pročitate uputstvo jer sadrži bitne informacije vezane za pravilnu upotrebu i održavanje proizvoda,
- Da se pridržavate pravila koja su navedena u uputstvu,
- Da sačuvate ovo uputstvo jer će Vam zatrebati i ubuduće.

VAŽNE SIGURNOSNE MERE

Pre korišćenja ovog električnog aparata, uvek treba pratiti osnovne mere predostrožnosti, koje obuhvataju sledeće:

1. Pročitajte ovo uputstvo.
2. Pre upotrebe proverite da li napon zidne utičnice odgovara naponu označenom na pločici aparata.
3. Ovaj aparat sadrži uzemljeni utikač. Uverite se da je zidna utičnica u vašoj kući dobro uzemljena.
4. Radi zaštite od požara, električnog udara i povreda, ne potapajte telo aparata, kabl, ni utikač u vodu ili u neku drugu tečnost.
5. Aparat ne sme biti uronjen u tečnost.
6. Izvadite utikač iz zidne utičnice pre čišćenja i kada aparat ne koristite. Ostavite aparat da se potpuno ohladi pre skidanja i priključivanja komponenti ili pre čišćenja.
7. Nemojte koristiti aparat ukoliko primetite bilo kakvo oštećenje. Donesite aparat u naš najbliži ovlašćeni servis radi ispitivanja i eventualne popravke.
8. Upotreba dodatne opreme koju ne preporučuje proizvođač aparata može dovesti do oštećenja aparata, požara, električnog udara ili povreda.
9. Stavite aparat na ravnu površinu ili na sto, nemojte da Vam kabl za napajanje visi preko ivice stola ili pulta.
10. Uverite se da kabl za napajanje ne dodiruje vrele površine aparata.
11. Ne stavljajte aparat za kafu na vrelu površinu ili pored izvora toplote, kako biste izbegli njegovo oštećenje.
12. Da bi isključili aparat, izvadite utikač iz zidne utičnice. Uvek vucite za utikač, nikada ne vucite kabl.
13. Nemojte koristiti aparat drugačije od predviđene upotrebe i držite ga samo u suvom okruženju.
14. Budite oprezni kada radite sa parom, pazite da Vas ne opeče.
15. Nemojte dodirivati vrele površine aparata (kao što su levak, čelična mreža i cev za paru). Koristite ručku ili dugmad.

16. Pre upotrebe priključite utikač u zidnu utičnicu. Pre nego što izvučete utikač iz zidne utičnice isključite svu dugmad.
17. Ovaj aparat nije namenjen da ga koriste osobe sa smanjenom fizičkom, čulnom ili mentalnom sposobnošću (uključujući i decu), ili osobe kojima nedostaje znanje i iskustvo, osim ako nisu pod nadzorom ili dobijaju uputstva za korišćenje aparata od osobe koja je odgovorna za njihovu bezbednost.
18. Decu treba nadzirati da se ne igraju sa aparatom, niti da ga koriste. Kako bi se izbegle povrede, neophodan je stalni nadzor tokom upotrebe aparata pored dece.
19. Samo za kućnu upotrebu.
20. Ne koristiti na otvorenom.
21. Ukoliko nećete da koristite ovaj aparat duže vreme, potrebno je da ga uključite i da isпустite paru u trajanju od 3 minuta pre nego što ga odložite.
22. Ako nestane struje u toku puštanja pare, preostala toplota će nastaviti da pravi paru dok ne isključite dugme za paru.
23. Ne dozvolite da aparat za kafu radi bez vode.
24. NEMOJTE skidati metalni levak dok pripremate espresso. Kada skidate metalni levak, budite oprezni, jer će metalni delovi biti vreli. Levak držite za ručku i koristite plastični preklopnik (sa ručke) za zadržavanje čelične mreže, kako ne bi ispala iz levka dok prosipate talog. Treba obratiti pažnju prilikom premeštanja aparata ako se tečnost u njemu još uvek nije ohladila.
25. VODITE RAČUNA DA OVAJ APARAT KORISTI KAFU SPECIJALIZOVANU ZA PRAVLJENJE ESPRESSO KAFE. TA KAFA SE RAZLIKUJE OD ONE KOJU KORISTITE ZA PRIPREMU DOMAĆE KAFE. PROVERITE NA PAKOVANJU, PRE KUPOVINE, DA LI JE KAFA KOJU NAMERAVATE DA KUPITE POGODNA ZA APARATE.

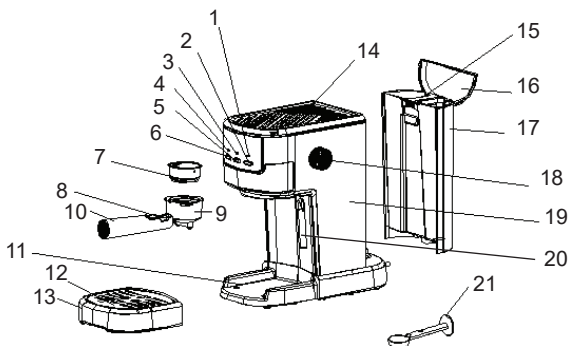

UPOZNAJTE APARAT ZA KAFU



- | | |
|---|---------------------------------|
| 1. Lampica - indikator pare/vode | 11. Baza aparata |
| 2. Dugme za ispuštanje pare/vode | 12. Rešetka za kapanje |
| 3. Lampica - indikator kafe | 13. Posuda za kapanje |
| 4. Lampica - indikator napajanja (uključeno/
isključeno) | 14. Poklopac |
| 5. Dugme za pripremu kafe | 15. Ručka |
| 6. Dugme za uključivanje/isključivanje | 16. Poklopac rezervoara za vodu |
| 7. Čelična mreža | 17. Rezervoar za vodu |
| 8. Plastični preklopnik za zadržavanje filtera | 18. Dugme za regulaciju pare |
| 9. Metalni levak | 19. Telo aparata |
| 10. Ručka metalnog levka | 20. Cev za pravljenje pare |
| | 21. Kašika za merenje kafe |

Pre prve upotrebe



Da biste obezbedili odličan ukus prve šoljice kafe, aparat za kafu trebate isprati toplom vodom na sledeći način:

- Izvadite rezervoar za vodu iz aparata za kafu. Sipajte vodu u rezervoar za vodu, nivo vode ne sme da pređe oznaku „MAX” na rezervoaru, zatim vratite rezervoar u aparat. **Napomena:** Aparat je radi lakog čišćenja opremljen rezervoarom koji se skida. Možete prvo napuniti rezervoar vodom, a zatim ga ubaciti u aparat.
- Postavite čeličnu mrežu u metalni levak tako što ćete poravnati urez na mreži sa žlebom na metalnom levku. **Napomena:** Ne stavljajte kafu u čeličnu mrežu. Zatim zarotirajte mrežu u stranu, kako bi bila fiksirana i kako ne bi ispadala iz metalnog levka. Stavite metalni levak ispod držača metalnog levka na aparatu (vodite računa da žleb na metalnom levku treba da bude poravnat sa sličicom otključanog katanca na aparatu) i okrenite ga sa leve na desnu stranu, dok ne bude čvrsto fiksiran (žleb na metalnom levku treba da bude poravnat sa sličicom zaključanog katanca na aparatu).
- Stavite šoljicu za espresso koju ste pripremili na rešetku za kapanje. Uverite se da se dugme za paru nalazi na “O” položaju. **Napomena:** S obzirom da aparat nije opremljen šoljicom, pripremite sopstvenu šoljicu.
- Uključite utikač u zidnu utičnicu i pritisnite dugme za uključivanje / isključivanje „ON/OFF” kako biste uključili aparat. Lampica - indikator napajanja će početi da treperi plavo. Kada treperenje prestane, i sijalica zasvetli plavo bez treperenja, aparat je spreman za rad.
- Pritisnite dugme za pripremu kafe „“, pumpa će pumpati vodu, i voda će početi da teče iz metalnog levka. Dok voda teče, indikator kafe će trepereti plavo. Ponovnim pritiskom na dugme za pripremu kafe „“ prekinite proces.

6. Prospite vodu iz šoljice, zatim je operite i vratite na rešetku za kapanje. Sada možete započeti pripremu espresa kako je opisano u narednim poglavljima.

Napomena: Može se čuti buka kada pumpa počne prvi put da radi. To je normalno, jer aparat oslobađa vazduh iz aparata. Nakon oko 20 sekundi, buka će nestati.



Priprema espreso kafe

1. Postavite aparat za kafu na ravnu i stabilnu površinu, otpornu na toplotu.
2. Izvadite prenosivi rezervoar za vodu i napunite ga vodom, nivo vode treba da bude između „MAX” i „MIN” oznaka na rezervoaru. Zatim, vratite rezervoar u aparat.
3. Sipajte kafu u čeličnu mrežu sa kašikom za merenje (od jedne kašike mlevene specijalizovane kafe, možete da napravite jednu šoljicu kafe vrhunskog kvaliteta), zatim ravnom stranom kašike za merenje kafe pritisnite mlevenu kafu u levku.
4. Postavite čeličnu mrežu u metalni levak tako što ćete poravnati urez na mreži sa žlebom na metalnom levku. Zatim zarotirajte mrežu u stranu, kako bi bila fiksirana i kako ne bi ispadala iz metalnog levka. Stavite metalni levak ispod držača metalnog levka na aparatu (vodite računa da žleb na metalnom levku treba da bude poravnat sa sličicom otključanog katanca na aparatu) i okrenite ga sa leve na desnu stranu, dok ne bude čvrsto fiksiran (žleb na metalnom levku treba da bude poravnat sa sličicom zaključanog katanca na aparatu).
5. Isperite šoljicu vrućom vodom. Zatim stavite vruću šoljicu na rešetku aparata.
6. Uverite se da se dugme za regulaciju pare nalazi na “O” položaju.
7. Uključite utikač u zidnu utičnicu i pritisnite dugme za uključivanje/isključivanje “” kako biste uključili aparat. Lampica indikator napajanja će početi da treperi plavo. Kada se aparat zagreje, sijalica će zasvetleti plavo bez treperenja.
8. Pritisnite dugme za pripremu kafe „”, i kafa će početi da teče iz metalnog levka. Dok kafa teče, indikator kafe će trepereti plavo. Kada u šoljici bude željena količina kafe, ponovo pritisnite dugme za pripremu kafe „” kako bi aparat prestao sa radom.
9. Nakon što završite sa pripremom kafe, pritisnite “ON/OFF” dugme i isključite aparat.
UPOZORENJE: Ne ostavljajte aparat za kafu bez nadzora tokom rada!
10. Izvadite metalni levak tako što ćete ga prevući sa desne na levu stranu. Zatim istresite ostatak kafe iz čelične mreže držeći plastični preklopnik podignut preko čelične mreže, kako mreža ne bi ispala iz metalnog levka.
11. Napomena: budite oprezni ako to radite dok su metalni levak i čelična mreža još uvek vrući, da se ne opčete. Metalni levak držite za ručku i ne dodirujte metalni levak i čeličnu mrežu.
12. Ostavite metalni levak i čeličnu mrežu da se potpuno ohlade, a zatim ih isperite

pod tekućom vodom.

13. Preporučena veličina šolje za jednu kafu je otprilike 30ml, za duplu kafu je 60ml. Period rada za pripremu kafe je najviše 60 sekundi, nakon tog vremena pumpa za vodu će automatski prestati sa radom.

Priprema vruće vode

1. Uverite se da se dugme za regulaciju pare nalazi na "O" položaju.
2. Uključite utikač u zidnu utičnicu i pritisnite dugme za uključivanje/isključivanje  kako biste uključili aparat. Lampica- indikator napajanja će početi da treperi plavo.
3. Kada se aparat zagreje, lampica-indikator napajanja će svetleti plavo bez treperenja. Tada pritisnite dugme za ispuštanje pare/vode, lampica-indikator pare/vode će trepereti plavo. Kada lampica prestane da treperi, i zasvetli plavo, ponovo pritisnite dugme za ispuštanje pare dva puta zaredom, i pumpa će početi da pumpa vodu.
4. Polako okrenite dugme za regulaciju pare/vode na poziciju „“ i vruća voda će početi da teče iz cevčice.
5. Kako biste zaustavili vodu da teče, okrenite dugme za regulaciju pare/vode na poziciju „O“ i ponovo pritisnite dugme za ispuštanje pare/vode kako bi pumpa prestala sa radom.
6. Pritisnite "ON/OFF" dugme kako biste isključili aparat.

Vruću vodu možete da koristite za zagrevanje šolja ili pripremu čaja.

Priprema kapučina/penastog mleka

Možete napraviti kapučino, tako što ćete na vrh espresa dodati zagrejano mleko.

Napomena: Tokom pravljenja pare, metalni levak mora biti montiran na svom položaju.

1. Najpre pripremite espresso u skladu sa uputstvom u poglavlju „Priprema espresso kafe“. Pri tome koristite dovoljno veliku šolju. Uverite se da je dugme za regulaciju pare na "O" položaju.
2. Pritisnite dugme za ispuštanje pare “” i indikator pare će početi da treperi plavo. Sačekajte da indikator pare zasvetli bez treperenja. Napomena: Tokom rada, indikator pare će se uključivati i isključivati, kako bi održao temperaturu.
3. Napunite šolju sa oko 100 ml mleka za svaki kapučino koji želite da pripremite. Preporučujemo upotrebu hladnog punomasnog mleka (iz frižidera; mleko ne treba da bude vruće!). **Napomena:** Prečnik posude za penušanje mleka ne treba da bude manji od 70mm. Takođe uzmite u obzir da se zapremina mleka tokom penušanja udvostruči, zato za penušanje mleka koristite dovoljno visoku šolju.
4. Polako okrećite dugme za regulaciju pare u smeru suprotnom od kazaljki na satu i para će početi da izlazi. **Napomena:** Dugme za regulaciju pare nemojte nikad okrenuti naglo, jer će tako u kratkom vremenskom periodu da se nakupi previše

pare, a to može povećati potencijalni rizik od opekotina, jer će usled prejake pare vruće mleko izleteti iz posude.

5. Da biste postigli bolju mlečnu penu, preporučujemo vam da držite cev za paru 15 sekundi iznad prazne rezervne šoljice (koju ste prethodno pripremili), kako bi u nju izašla para koja sadrži previše vode. Kada para počne da se ispušta nepromenljivom snagom, bez vode, okrenite dugme za regulaciju pare na položaj "O" i napravite sledeći korak.
6. Stavite cev za paru u mleko, približno 2cm ispod površine a potom ponovo okrenite dugme za regulaciju pare polako u smeru suprotnom kretanju kazaljke na satu, para će izaći iz cevi. Zapenjeno mleko nastaje pomeranjem šoljice u krug, nagore i nadole. **Napomena:** Cev za paru držite samo za gumeni deo koji je za to predviđen. Takođe, nikada ne dodirujte mesto gde para izlazi i pazite da se ne opečete.
7. Kada ste postigli željeni rezultat, zaustavite paru okretanjem dugmeta za regulaciju pare na položaj "O".
8. Ponovo pritisnite dugme za ispuštanje pare, kako bi pumpa prestala sa radom.
9. Sipajte zapenjeno mleko u pripremljeni espresso. Kapučino je sada pripremljen. Zašećerite po ukusu i ako želite pospite kakao u prahu po peni.
10. Pritisnite "ON/OFF" dugme kako biste isključili aparat.

VAŽNO: Kako biste izbegli da se izlaz za paru blokira, svaki put nakon završetka penušanja mleka, očistite izlaz za paru mokrim sunderom i pročistite cev za paru na sledeći način:

- Stavite praznu šoljicu ispod cevi za paru, uključite aparat, a zatim pritisnite dugme za ispuštanje pare/vode. Kada lampica-indikator pare zasvetli kontinuirano plavo, pritisnite dugme za paru dva puta zaredom, i pumpa će početi da pumpa vodu.
- Polako okrenite dugme za regulaciju pare na poziciju „“ i vruća voda će početi da teče iz cevčice. Kako biste zaustavili vodu da teče, ponovo pritisnite dugme za ispuštanje pare/vode i vratite dugme za regulaciju pare u položaj „O“.

Dok ovo radite, pazite da se ne opečete!

UPOZORENJE: Posle korišćenja funkcije za pravljenje pare, pritisnite dugme za pripremu kafe. Ako indikator kafe i indikator pare trepere brzo, to znači da se aparat previše zagrejavao i potrebno je da ga isključite na 5 minuta, kako bi se ohladio.

Proizvodnja pare radi zagrevanja tečnosti

Možete koristiti cev za paru da zapenite ili zagrejete mleko ili da zagrejete neku drugu tečnost.

1. Uverite se da se dugme za regulaciju pare nalazi na "O" položaju.
2. Uključite utikač u zidnu utičnicu i pritisnite dugme za uključivanje/isključivanje  kako biste uključili aparat. Lampica- indikator napajanja će početi da treperi plavo.

3. Kada se aparat zagreje, lampica-indikator napajanja će svetleti plavo bez treperenja. Tada pritisnite dugme za ispuštanje pare, lampica-indikator pare će trepereti plavo. Sačekajte da indikator pare zasvetli bez treperenja. Napomena: Tokom rada, indikator pare će se uključivati i isključivati, kako bi održao temperaturu.
4. S obzirom da se prilikom puštanja pare u početku oslobađa para sa dosta vode, prvo držite cev za paru 15 sekundi iznad prazne rezervne šoljice (koju ste prethodno pripremili), kako bi u nju izašla rana para sa vodom. Kada para počne da se ispušta nepromenljivom snagom, bez vode, okrenite dugme za regulaciju pare na položaj "O" i napravite sledeći korak.
5. Stavite cev za paru u tečnost koju želite da zagrejete, približno 2cm ispod površine a potom ponovo okrenite dugme za regulaciju pare polako u smeru suprotnom kretanju kazaljke na satu, para će izaći iz cevi i zagrejaće tečnost.
6. Napomena: Dugme za regulaciju pare nemojte nikad okrenuti naglo, jer će tako u kratkom vremenskom periodu da se nakupi previše pare, a to može povećati potencijalni rizik od opekotine.
7. Cev za paru držite samo za gumeni deo koji je za to predviđen. Takođe, nikada ne dodirujte mesto gde para izlazi i pazite da se ne opečete.
8. Kada ste postigli željeni rezultat, zaustavite paru okretanjem dugmeta za regulaciju pare na položaj "O" i pritisnite dugme za ispuštanje pare kako bi pumpa prestala sa radom.
9. Pritisnite "ON/OFF" dugme kako biste isključili aparat.

VAŽNO: Kako biste izbegli da se izlaz za paru blokira, svaki put nakon završetka grejanja tečnosti, očistite izlaz za paru mokrim sunđerom i pročistite cev za paru na sledeći način:

- Stavite praznu šoljicu ispod cevi za paru, uključite aparat, a zatim pritisnite dugme za ispuštanje pare/vode. Kada lampica-indikator pare zasvetli kontinuirano plavo, pritisnite dugme za paru dva puta zaredom, i pumpa će početi da pumpa vodu.
- Polako okrenite dugme za regulaciju pare na poziciju „“ i vruća voda će početi da teče iz cevčice. Kako biste zaustavili vodu da teče, vratite dugme za regulaciju pare u položaj „O“ i pritisnite dugme za ispuštanje pare/vode.

Dok ovo radite, pazite da se ne opečete!

Funkcija automatskog isključivanja



Ako u roku od 25 minuta ne pritisnete nijedno dugme na aparatu, aparat će se automatski isključiti.

Čišćenje i održavanje

1. Pre čišćenja, isključite aparat iz izvora napajanja i pustite ga da se potpuno ohladi.
2. Često čistite telo aparata sunderom i redovno čistite rezervoar za vodu, uklonjivu rešetku i posudu za kapanje, a zatim ih osušite. **Napomena:** Nemojte čistiti alkoholom ili sredstvom za čišćenje. Nikada ne potapajte telo aparata u vodu.
3. Izvadite metalni levak tako što ćete ga okrenuti na levu stranu. Prebacite plastični peklopnik sa ručke levka na čelični mrežu, kako biste fiksirali čeličnu mrežu da ne bi ispala iz levka, i ispraznite talog kafe. Levak i čeličnu mrežu možete oprati sredstvom za čišćenje i toplom vodom. Nemojte prati metalni levak u mašini za pranje sudova.
4. Operite u vodi sav pribor, odnosno delove aparata, pa ih temeljno osušite.

Napomena: Očistite delove aparata nakon svake upotrebe, kako bi aparat ispravno funkcionisao.

Čišćenje kamenca

1. Kako biste obezbedili besprekoran rad vašeg aparata za kafu, i kako bi cevi u aparatu uvek bile čiste a time i ukus kafe optimalan, iz aparata je potrebno na svakih 1 do 2 meseca odstraniti kamenac.
2. Napunite rezervoar vodom i sredstvom za uklanjanje kamenca za kuhinjske aparate, do MAX nivoa. Proporciju vode i sredstva za uklanjanje kamenca pročitajte na uputstvu. Za uklanjanje kamenca možete koristiti i alkoholno sirće u razmeri dve trećine vode i jedna trećina alkoholnog sirćeta.
3. Postavite metalni levak (bez kafe) i šoljicu, na njihova mesta.
4. Pritisnite dugme “” za uključivanje/isključivanje da biste uključili aparat, i lampica-indikator napajanja će treperiti plavo. Kada se aparat zagreje, lampica će zasvetleti plavo bez treperenja. Dugme za regulaciju pare treba da bude na položaju „O”.
5. Pritisnite dugme za pripremu kafe “” i napunite dve šoljice (približno 60 ml). Ponovo pritisnite dugme za pripremu kafe kako biste zaustavili rad pumpe. Nakon toga sačekajte 5 sekundi.
6. Pritisnite dugme za ispuštanje pare/vode. Lampica-indikator kafe će se ugasisi. Pričekajte da zasvetli lampica – indikator pare. Polako okrenite dugme za regulaciju pare i pustite da para izlazi kroz cev dva minuta. Nakon toga vratite dugme za regulaciju pare na “O” položaj da biste zaustavili izlaženje pare. Odmah isključite aparat pritiskom na dugme “” za uključivanje/isključivanje. Sredstvo za uklanjanje kamenca ostavite u aparatu najmanje 15 minuta.
7. Ponovo uključite aparat i pritisnite dugme za pripremu kafe. Neka aparat radi sve dok u njemu ima tečnosti za uklanjanje kamenca.
8. Tri puta propustite kroz aparat čistu vodu, natočenu u rezervoar za vodu do oznake

MAX: tri puta ponovite korake od 4 do 6 (nije potrebno da čekate 15 minuta u koraku 6), a nakon toga ostavite aparat da radi sve dok ne nestane vode iz rezervoara za vodu.

Simptom	Uzrok	Ispravke
Voda curi sa dna aparata za kafu	Ima previše vode u posudi za kapanje.	Ispraznite vodu iz posude za kapanje.
	Aparat za kafu se pokvario.	Kontaktirajte ovlašćeni servis za popravku.
Voda teče sa spoljašnje strane metalnog levka.	Kafa u prahu se nalazi na ivici metalnog levka.	Očistite kafu sa ivice metalnog levka.
U espresso kafi se oseti ukus kiseline (sirćeta)	Niste dobro očistili aparat nakon čišćenja kamenca.	Očistite aparat za kafu nekoliko puta po principu „pre prve upotrebe”.
	Kafa u prahu je u dugom vremenskom periodu bila čuvana na toplom ili vlažnom mestu. Kafa u prahu se pokvarila.	Koristite svežu kafu ili čuvajte neiskorišćenu kafu na hladnom i suvom mestu. Nakon što otvorite pakovanje kafe, ponovo ga čvrsto zatvorite i čuvajte ga u frižideru kako biste održavali svežinu kafe.
Aparat za kafu više ne radi.	Utičnica nije dobro priključena.	Pravilno priključite kabl za napajanje u zidnu utičnicu, ako aparat još uvek ne radi, kontaktirajte ovlašćeni servis za popravku.
Para ne može da se zapeni.	Lampica –indikator pare ne svetli kontinuirano.	Parom možete stvoriti penu tek kada lampica-indikator za paru svetli kontinuirano.
	Šoljica je prevelika ili oblik nije odgovarajući.	Koristite visoke i uske šoljice.
	Koristili ste obrano mleko.	Koristite punomasno mleko ili poluobrano mleko.

Distributeri:

Srbija: Neva Dimi Exim d.o.o.

Crna Gora: Lupo Home d.o.o.

Bosna i Hercegovina: Lupo Hepok d.o.o.

www.lupommarshall.com