

Sendvič presa

Model: AX-128HG

220-240V, 50/60Hz, 1500W

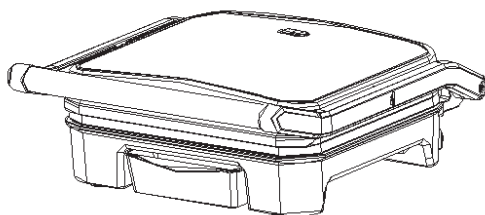

OPŠTA PRAVILA

Zahvaljujemo Vam što ste izabrali jedan od naših proizvoda. Da biste ga koristili dugo i dobili najbolje rezultate, savetujemo Vam:

- da pažljivo pročitate uputstvo jer sadrži bitne informacije vezane za pravilnu upotrebu i održavanje proizvoda,
- da se pridržavate pravila koja su navedena u uputstvu,
- da sačuvate ovo uputstvo jer će Vam zatrebati i ubuduće.

STANDARDI

Proizvod je u potpunosti zdravstveno ispitan (poseduje atest na zdravstvenu ispravnost). Materijali od kojih je napravljen su inertni u kontaktu sa hranom.

U trenutku isporuke, u prisustvu ovlašćenog prodavca proveriti da li je proizvod oštećen i da li set u ambalaži sadrži sve delove. Ako tom prilikom primetite bilo kakva oštećenja ili druge neregularnosti, proizvod će biti zamenjen drugim, ispravnim.

VAŽNE SIGURNOSNE NAPOMENE

- PROČITAJTE SVA UPUTSTVA
- Koristite samo naizmjeničnu struju od 220-240 Volti, 50/60 Hz. Samo za kućnu upotrebu.
- Nemojte dodirivati vrela površine. Koristite ručke.
- Za zaštitu od strujnog udara, nemojte potapati kabl, utikač ili lonac u vodu ili bilo koju drugu tečnost.
- Deca moraju biti pod nadzorom kada koriste uređaj ili kada se uređaj koristi u njihovoj blizini.
- Isključite uređaj iz struje kada se ne koristi, kao i pre čišćenja. Ostavite uređaj da se ohladi pre stavljanja ili skidanja delova, kao i pre čišćenja.
- Nemojte koristiti uređaje sa kvarovima, kao i one koji su oštećeni na bilo koji način. Kako bi se sprečio rizik od strujnog udara, nikada nemojte pokušavati sami da popravite grill toster. Odnosite ga u ovlašćeni servis na pregled i popravku. Pogrešno rasklapanje može dovesti do rizika od strujnog udara dok je grill toster u upotrebi.
- Upotreba dodatnih delova koji nisu preporučeni od strane proizvođača može dovesti do požara, strujnog udara ili povrede.
- Nemojte koristiti uređaj na otvorenom ili u komercijalne svrhe.
- Pazite da kabl za napajanje ne visi sa ivice stola ili radne površine, ili da ne

dodiruje vruće površine.

- Nemojte stavljati uređaj na ili pored vrućih električnih ringli ili ringli na plin, kao i u ili blizu zagrejane rerne.
- Isključite uređaj iz struje kada završite sa korišćenjem.
- Uređaj ne može raditi po sistemu daljinskog upravljanja.
- Kada prenosite uređaj, radite to veoma pažljivo.

DELOVI UREĐAJA

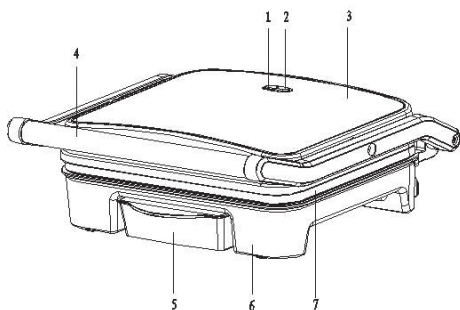

1. Lampica za paljenje (crvena)
2. Lampica spremnosti za rad (zelená)
3. Gornje kućište
4. Ručka
5. Posuda za oticanje masnoće
6. Donje kućište
7. Nelepljiva ploča

PRE PRVE UPOTREBE

- Pročitajte pažljivo sva uputstva i čuvajte ih za buduću upotrebu.
- Uklonite ambalažu.
- Očistite nelepljive ploče suđerom ili krpom natopljenom toplom vodom.
- **NEMOJTE POTAPATI UREĐAJ NITI PUŠTATI VODU DIREKTNO NA POVRŠINE ZA TOSTIRANJE.**
- Osušite uređaj suvom krpom ili ubrusom.
- Za najbolje rezultate, stavite tanak sloj jestivog ulja na nelepljive ploče.
- Napomena: Kada se gril toster zagreva po prvi put, može se pojaviti malo dima ili specifičan miris. To je normalna pojava kod grejnih aparata i ne utiče na bezbednost vašeg uređaja.

KAKO SE KORISTI

- Zatvorite gril toster i uključite ga u zidnu utičnicu; primetićete da se lampica spremnosti za rad upalila, što ukazuje na to da je gril toster počeo da se zagreva.
- Za otprilike 3 minuta se dostiže temperatura za pečenje i lampica spremnosti za rad se gasi.

- Otvorite gril toster, stavite sendvič, meso ili drugu hranu na donju ploču.
- Zatvorite gril toster. Lampica spremnosti za rad će se ponovo upaliti.
- Tostirajte oko 3 do 8 minuta i lampica spremnosti za rad će se ponovo ugasiti, ili dok hrana ne dobije zlatno-braon boju, podešavajući vreme po svom ukusu.
- Kada je hrana gotova, koristite ručku da otvorite poklopac. Izvadite hranu plastičnom špatulom. Nikada nemojte koristiti metalne štipaljke ili nož jer oni mogu oštetiti nelepljivu prevlaku.
- Kada završite sa tostiranjem, izvucite utikač iz zidne utičnice i ostavite uređaj da se ohladi.

ČIŠĆENJE I ODRŽAVANJE

- Uvek izvucite gril toster iz struje i ostavite da se ohladi pre čišćenja. Uređaj se lakše čisti kada je mlak. Nema potrebe da rastavlјate gril toster za čišćenje. Nemojte potapati gril toster u vodu ili ga stavljati u mašinu za pranje sudova.
- Brišite ploče mekom krpom kako biste uklonili ostatke hrane. Za zapečene ostatke hrane, koristite mlaku vodu sa sredstvom za čišćenje, a zatim obrišite neabrazivnim sunđerom ili stavite vlažan kuhinjski papir preko rešetke kako bi se ostaci hrane nakvasili.
- Nemojte koristiti metalni kuhinjski pribor za vađenje hrane iz gril tostera jer mogu oštetiti nelepljivu površinu.
- Spoljašnjost tostera brišite samo vlažnom krpom. Nemojte čistiti abrazivnim sunđerom ili čeličnom vunom jer će to oštetiti površinu
- Izvadite i ispraznite pleh nakon svake upotrebe i operite ga u toploj vodi sa sapunicom. Nemojte koristiti sunđere ili abrazivna sredstva za čišćenje jer mogu oštetiti površinu. Dobro isperite i osušite čistom, suvom krpom i zamenite.

SKLADIŠTENJE

- Uvek isključite gril toster iz struje pre skladištenja.
- Uvek proverite da li se gril toster ohladio i osušio pre skladištenja.
- Kabl za napajanje se može obmotati oko donjeg dela.

Distributeri:

Srbija: Neva Dimi Exim doo

BiH: Lupo Hepok doo

Crna Gora: Lupo Home doo