

MULTIFUNKCIONALNI MIKSER SA POSTOLJEM

Broj modela: **LM1301**

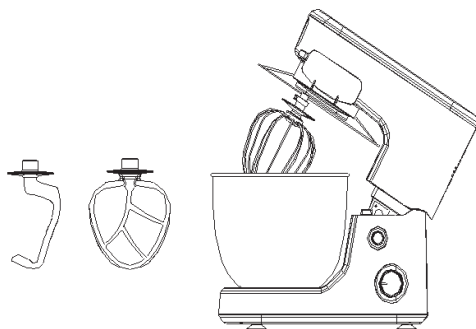

OPŠTA PRAVILA

Zahvaljujemo Vam što ste izabrali jedan od naših proizvoda. Da biste ga koristili dugo i dobili najbolje rezultate, savetujemo Vam:

- da pažljivo pročitate uputstvo jer sadrži bitne informacije vezane za pravilnu upotrebu i održavanje proizvoda,
- da se pridržavate pravila koja su navedena u uputstvu,
- da sačuvate ovo uputstvo jer će Vam zatrebati i ubuduće.

STANDARDI

Proizvod je u potpunosti zdravstveno ispitan (poseduje atest na zdravstvenu ispravnost). Materijali od kojih je napravljen su inertni u kontaktu sa hranom.

U trenutku isporuke, u prisustvu ovlašćenog prodavca proveriti da li je proizvod oštećen i da li set u ambalaži sadrži sve delove. Ako tom prilikom primetite bilo kakva oštećenja ili druge neregularnosti, proizvod će biti zamenjen drugim, ispravnim.

VAŽNA BEZBEDNOSNA UPUTSTVA

Pre korišćenja aparata, treba preduzeti sledeće osnovne mere opreza:

1. Pročitajte celo uputstvo za rukovanje.
2. Vodite računa da vaša utičnica ima napon koji odgovara naponu potrebnom za rad aparata i koji je naznačen na etiketi miksera.
3. Ne koristite mikser posle oštećenja, ako je kvar uticao na kabl ili utikač. Nemojte koristiti mikser ako ste ga ispustili ili oštetili na bilo koji način. Odnosite aparat u ovlašćeni servis kako bi prošao pregled, ili eventualnu popravku.
4. Ne ostavljajte mikser bez nadzora dok je u funkciji.
5. Ne dozvolite da kabl visi sa ivice stola ili radne površine i ne ostavljajte ga na vrućim površinama.
6. Radi zaštite od mogućeg električnog udara, ne stavljajte mikser ili kabl u vodu ili bilo koju drugu tečnost. Ovo može izazvati povredu ili oštetiti proizvod.
7. Izbegavati kontakt sa pokretnim delovima aparata. Držati ruke, odeću, instrumente kojima ručno mutite i drugi kuhinjski pribor dalje od miksera kada je u funkciji kako bi se smanjio rizik od povreda i/ili

oštećivanja miksera.

8. Potreban nadzor kada aparat koriste deca ili osobe sa invaliditetom.
9. Sečiva su oštra, molimo koristite ih oprezno.
10. Mutilice i mešalice nisu pogodne za pranje u sudo mašini.
11. Ovaj mikser ne može se koristiti za mešanje čvrstih ili suvih supstanci jer može doći do otupljivanja sečiva.
12. Ova naprava nije namenjena za upotrebu od strane osoba sa smanjenim fizičkim, čulnim ili mentalnim sposobnostima (uključujući i decu). Takođe, ne smeju je koristiti osobe sa manjkom iskustva i znanja o upotrebi miksera, osim ukoliko je datoj osobi data dozvola i postoji nadzor od strane osobe koja je odgovorna za bezbednost.
13. Vodite računa da odabir brzine bude na nuli posle svake upotrebe. Pre rastavljanja miksera, budite sigurni da se motor u potpunosti zaustavio, i da ste kabl izvadili iz struje.
14. Ne stavljajte napravu na ili blizu izvora toplote.
15. Ne izvlačiti mešalicu/kuku za mešenje testa/mutilicu za jaja dok je mikser uključen.
16. Kada nije u upotrebi, pre slaganja ili rastavljanja, i pre čišćenja obavezno izvući aparat iz struje.
17. Ne koristite mikser za bilo šta drugo nego za svrhe za koje je namenjen
18. Ne koristite mikser napolju.
19. Ovaj aparat ne smeju koristiti deca. Držite mikser i kabl miksera van domašaja dece.
20. Samo za kućnu upotrebu

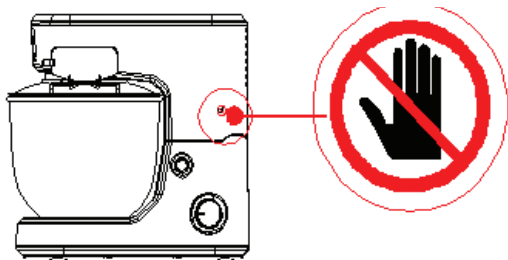

UPOZNAJTE MULTIFUNKCIONALNI MIKSER SA POSTOLJEM

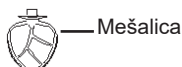
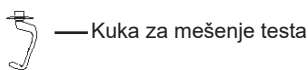
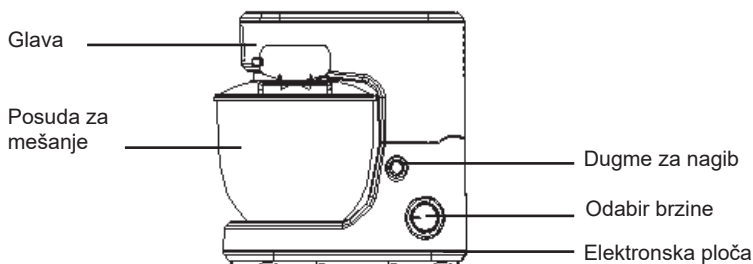

Karakteristike:

Napon: AC220-240V; 50Hz

Snaga: 1000 W

Posuda od nerđajućeg čelika 5.0l

PRE KORIŠĆENJA APARATA

Pre sastavljanja miksera, povedite računa da je isključen iz struje i da je odabir brzine na OFF poziciji

1. Pritiskom na dugme za nagib glava miksera će se automatski odvojiti i zatim namestiti pod određenim uglom
2. Odaberite željene dodatke. Njihov odabir zavisi od smese koju pripremate. Mešalica služi za mešanje i mućenje jaja i putera, a kuka za mešenje testa. Mutilica za jaja služi za mućenje belanaca(pravljenje pene od belanaca) i mućenje mleka i raznih tečnih namirnica.
3. Ubacite mešalicu/kuku za mešenje testa/mutilicu za jaje dok ne legne na mesto. Napomena: budite sigurni da ste mešalicu/kuku za

mešenje testa/mutilicu za jaje skroz do kraja ubacili u za to namenjen žleb.

4. Stavite posudu za mešanje na odgovarajuću poziciju. Prvo je postavite na bazu a zatim je okrenite u smeru kazaljke na satu dok ne sklizne u odgovarajući položaj (videti sliku 1)
5. Kako biste spustili glavu i ubacili mešalicu/kuku za mešenje testa/mutilicu za jaje u posudu pridrđavajte glavu jednom rukom i polako je gurajte ka dole. Čuće se škljocanje kada se glava nađe u odgovarajućem položaju.
6. Vodite računa da poklopac za posudu bude postavljen pravilno (slika 2)

Slika 1

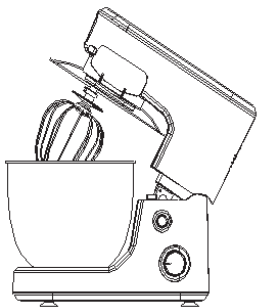

Slika 2

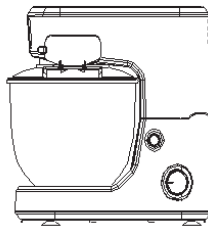

KORIŠĆENJE APARATA

1. Budite sigurni da je odabir brzine na OFF poziciji, a zatim uključite mikser u struju.
2. Postavite odabir brzine na željeni nivo.
 - **Upozorenje:** Ne stavljajte noževe, metalne kašike, viljuške i slične predmete unutar miksera dok je u funkciji.
3. Maksimalno vreme rada ne sme biti duže od 10 minuta i potrebno je bar 40 minuta praznog hoda između dva uzastopna ciklusa upotrebe.
4. KORIŠĆENJE BRZINA

U tabeli ispod pogledajte koje su dozvoljene brzine za korišćenje određenog dodatka za mešanje.

Dodatak	Slika	Dozvoljeni odabir brzine	Vreme	Maksimalna zapemina
KUKA ZA MEŠENJE		Minimalna / srednja	Na minimalnoj brzini – 30 sekundi Na srednjoj brzini – 3 do 5 minuta	Maksimalan odnos: 1 kg brašna na 600 ml tečnosti Najbolji odnos: 720 g brašna na 420 ml vode
RAVNA MEŠALICA		Srednja	5-7 minuta	
MUTILICA		Maksimalna	5-7 minuta	Belanca od bar tri jaja, nikako više od petnaest jaja.

5. Kada završite sa mešanjem, stavite odabir brzine u OFF poziciju i isključite aparat iz struje

6. Pritisnite dugme za nagib i glava miksera će se automatski odvojiti i skliznuti u odgovarajuću poziciju.

Oprez: Pre pritiskanja dugmeta za nagib (dakle, pre dizanja glave miksera) vodite računa mešalica/kuka za mešenje testa/mutilica za jaje stoji na dve strane glave miksera inače će, kada budete dizali glavu miksera, mešalica/kuka za mešenje testa/mutilica za jaje smetati posudi za mešanje; ako mešalica/kuka za mešenje testa/mutilica za jaje stoji sa prednje strane glave miksera, treba uključiti odabir brzine ponovo, pustiti da se rotira jos malo, i onda ga isključiti kako bi se mešalica/kuka za mešenje testa/mutilica za jaje postavila na dve strane glave miksera

7. Ako je potrebno, sastružite višak hrane sa mešalice/kuke za mešenje testa/mutilice za jaje koristeći plastičnu spatulu

8. Izvucite mešalicu/kuku za mešenje testa/mutilicu za jaje koristeći minimalnu količinu sile.

Oprez: Odabir brzine mora biti u OFF poziciji i aparat mora biti isključen is struje pre nego što izvučete mešalicu/kuku za mešenje testa/mutilicu za jaje. Mikser će se automatski isključiti kada zaključani rotor motora ne bude u funkciji 15 sekundi. Mikser ne može dugo vremena raditi u

kontinuitetu. Ako je u funkciji duže od sedam minuta, molimo sačekajte četrdeset do četrdeset pet minuta do sledećeg uključivanja.

ČIŠĆENJE I ODRŽAVANJE

Deo za mešanje

1. Isključite aparat iz struje i sačekajte da se potpuno ohladi pre nego što krenete sa čišćenjem. Oprez: multifunkcionalni mikser sa postoljem se ne sme potapati u vodu ili bilo koju drugu vrstu tečnosti.
2. Prebrišite spoljašnju površinu glave i postolja vlažnom krpom.
4. Posudu za mešanje, plastičnu spatulu, mešalicu, kuku za mešenje testa i mutilicu za jaje potopite u toplu vodu u koju ste dodali deterdžent, radi kompletnog čišćenja. Zatim ih isperite pod mlazom vode i osušite krpom.

SAVETI ZA KUVANJE

1. Sastojke iz frižidera kao što su puter i jaja bi trebalo prethodno držati na sobnoj temperaturi. Pre ubacivanja u mikser, izvadite ih iz frižidera kako bi omekšali.
2. Kako bi se eliminisala mogućnost upadanja ljuske jajeta u smesu, razdvojte žumanca i belanca u odvojenoj posudi, a onda ih dodajte smesi.
3. Nemojte previše mutiti. Vodite računa da mešate/mutite smesu samo onoliko koliko je naznačeno u datom receptu. Smesu spojiti sa suvim sastojcima tek onoliko koliko je potrebno da postanu jedna masa. Uvek koristiti najmanju brzinu.
4. Uvek započnite mešanje na najmanjoj brzini i postepeno ubrzavajte, po uputstvima u receptu.



EKOLOŠKO ODLAGANJE

Možete pomoći u zaštiti životne sredine!

Ne zaboravite da poštujuete lokalne propise:

Predajte električnu opremu koja više nije u funkciji
odgovarajućem centru za odlaganje otpada.



Distributeri:

Srbija: Neva Dimi Exim d.o.o.

Crna Gora: Lupo Home d.o.o.

Bosna i Hercegovina: Lupo Hepok d.o.o.

www.lupommarshall.com