

LupoMarshall®

**Električni aparat za
pripremu hrane pomoću
vrućeg vazduha**

Model: LM1309

1500 W



UPUTSTVO ZA UPOTREBU

Uvod

Hvala Vam što ste kupili ovaj visokokvalitetni aparat za pripremu hrane pomoću vrućeg vazduha. Sada ćete moći da pripremate razne vrste hrane na zdraviji način - sa malo ili nimalo ulja!

Ovaj aparat koristi vruć vazduh, u kombinaciji sa izuzetno brzom cirkulacijom vazduha i rešetkom u gornjem delu, za brzu i laku pripremu vaših jela. Sastojci se greju istovremeno sa svih strana, pa u većini slučajeva nije potrebno dodavati ulje.

Opšti opis

1. Dugme za uključivanje / Tajmer (0-60 min.)
2. Svetlosni indikator uključivanja
3. Dugme za regulaciju temperature
4. Svetlosni indikator zagrevanja
5. Posuda sa korpom
6. Drška posude
7. Dugme za oslobađanje korpe
8. Otvor za vazduh

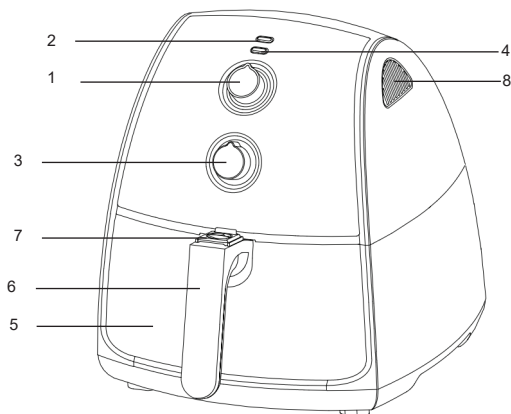

VAŽNO

Pažljivo pročitajte ovo uputstvo za upotrebu pre upotrebe aparata i sačuvajte ga na bezbednom mestu radi upotrebe u budućnosti.

Opasnost

- Nikada ne potapajte u vodu i ne ispirajte pod česmom kućište koje sadrži električne komponente i grejne elemente.
- Nemojte dopustiti da voda ili neka druga tečnost prodre u aparat, kako biste sprečili strujni udar.
- Sastojke koje nameravate da pržite uvek stavite u posudu kako biste sprečili da dođu u kontakt sa grejnim elementima.
- Nemojte pokrivati otvore za vazduh dok je aparat u radu.
- Nemojte sipati ulje u posudu jer to može izazvati požar.
- Nikada ne dirajte unutrašnjost aparata dok je on u radu.

Upozorenje

- Ovaj aparat mogu koristiti deca starosti preko 8 godina, i osobe sa smanjenim fizičkim i mentalnim sposobnostima ili nedostatkom iskustva i znanja samo ako su nadgledani /upućeni i razumeju moguće opasnosti. Deca ne treba da se igraju sa ovim aparatom.
- Proverite da li napon naveden na aparatu odgovara naponu u utičnicama u vašoj zemlji pre nego što utaknete kabl aparata u utičnicu.
- Nemojte upotrebljavati aparat ako je utikač, kabl za napajanje ili sam aparat oštećen.
- Ako je oštećen kabl za napajanje, morate ga zameniti u za to ovlašćenom servisu, kako bi se izbegla opasnost.
- Držite aparat i njegov kabl za napajanje van domašaja dece kada je aparat uključen ili kada se hladi.
- Držite kabl za napajanje dalje od vrućih površina.
- Nemojte uključivati aparat ili koristiti upravljačku tablu mokrim rukama.
- Aparat utaknite isključivo u uzemljenu utičnicu. Pobrinite se da utikač uvek bude pravilno utaknut u utičnicu.
- Nikada ne povezujte aparat na eksterni vremenski prekidač.

- Ne stavljajte aparat na ili u blizinu zapaljivih materijala, kao što su stolnjaci ili zavese.
- Ne stavljajte aparat uz zid ili uz druge uređaje. Ostavite najmanje 10 cm slobodnog prostora iza, sa strana i iznad uređaja. Nemojte stavljati ništa na aparat.
- Nemojte koristiti aparat ni u kakve druge svrhe osim onih opisanih u ovom uputstvu.
- Nemojte ostavljati aparat da radi bez nadzora.
- U toku prženja vrućim vazduhom, vruća para se oslobađa kroz otvor za vazduh. Držite ruke i lice na bezbednoj udaljenosti od pare i od otvora. Takođe pazite na vruću paru i vazduh dok vadite posudu iz aparata.
- Odmah isključite aparat sa napajanja ako primetite crni dim koji izlazi iz aparata. Sačekajte da dim prestane da izlazi, pa izvadite posudu iz aparata.

Oprez

- Postavite aparat na horizontalnu, ravnu i stabilnu površinu.
- Ovaj aparat namenjen je samo za kućnu upotrebu. Nije namenjen za upotrebu u menzama, kancelarijama ili sličnim radnim okruženjima.
- Ako se aparat koristi nepravilno ili se ne koristi u skladu sa instrukcijama iz ovog uputstva za upotrebu, garancija prestaje da važi i odbacuje se svaka odgovornost za bilo kakvu štetu koja može da nastane.
- Uvek isključite aparat posle upotrebe.
- Ostavite aparat da se ohladi otprilike 30 minuta pre nego što njime rukujete ili ga očistite.
- Očistite ostatke od sagorevanja.

Automatsko isključivanje

Ovaj aparat je opremljen tajmerom (meračem vremena). Kada je tajmer na poziciji 0, aparat se oglašava zvukom zvona i automatski se gasi. Da biste isključili aparat ručno, okrenite dugme tajmera u pravcu suprotnom kretanju kazaljke na satu do pozicije 0.

Pre prve upotrebe

1. Uklonite pakovanje.
2. Uklonite sve nalepnice ili oznake sa uređaja, osim oznake naziva.
3. Temeljno očistite posudu i korpu za prženje, toplom vodom i nekim tečnim sredstvom za čišćenje pomoću neabrazivnog sunđera
Napomena: Ove delove možete oprati i u mašini za pranje posuđa.
4. Prebrišite unutrašnjost i spoljašnji deo uređaja vlažnom krpom.

Priprema za upotrebu

1. Postavite uređaj na stabilnu, horizontalnu i ravnu površinu, koja je takođe otporna na toplotu.
2. Pravilno postavite posudu u aparat.
3. Izvucite strujni kabl iz odeljka za skladištenje kabla.

Nemojte sipati ulje niti bilo kakvu drugu tečnost u posudu za prženje. Nemojte stavljati ništa na aparat. Ovo sprečava protok vazduha i utiče na rezultat prženja vrućim vazduhom.

Upotreba uređaja

Prženje vrućim vazduhom

1. Uključite utikač u uzemljenu utičnicu.
2. Pažljivo izvucite posudu za prženje iz aparata.
3. Stavite sastojke u posudu.

Napomena: Nikada nemojte puniti posudu količinom većom od one koja je označena kao maksimalna u odeljku "Podešavanja" jer to može da utiče na kvalitet krajnjeg rezultata.

4. Gurnite posudu nazad u aparat.

Nikada nemojte upotrebljavati tacnu za prženje bez posude u njoj.

Oprez: Ne dodirujte posudu u toku rada i oko 30 minuta posle upotrebe, jer postaje veoma vruća. Držite posudu isključivo za dršku.

5. Okrenite dugme termostata na zahtevanu temperaturu (videti odeljak "Podešavanja" za određivanje odgovarajuće temperature).
6. Utvrdite vreme potrebno za pripremu namirnica (videti odeljak "Podešavanja")

7. Da biste uključili uređaj, okrenite dugme tajmera na vreme potrebno za pripremu. **Vremenu za pripremu dodajte još 3 minuta ako je uređaj hladan.**
- Napomena:** *Možete ostaviti uređaj da se ugrije bez ikakvih sastojaka u njemu. U tom slučaju, okrenite dugme tajmera na malo više od 3 minuta i sačekajte da se svetlo za zagrevanje isključi (nakon otprilike 3 minuta). Zatim napunite posudu i okrenite dugme tajmera na zahtevano vreme pripreme.*
- Svetlosni indikatori uključivanja i zagrevanja će se uključiti
 - Tajmer počinje da odbrojava podešeno vreme pripreme.
 - U toku procesa prženja vrućim vazduhom, svetlosni indikator zagrevanja povremeno se pali i gasi. Ovo znači da se grejni element uključuje i isključuje kako bi održao podešenu temperaturu.
 - Višak ulja iz sastojaka se prikuplja na dnu posude za prženje.
8. Neki sastojci zahtevaju da budu protreseni na polovini vremena pripreme (vidite odeljak “Podešavanja” u ovom poglavlju). Da biste protresli sastojke, izvucite posudu sa korpom za prženje iz uređaja držeći je za dršku i protresite. Zatim posudu gurnite nazad u aparat.
- **Oprez:** *Nemojte pritiskati dugme za oslobađanje posude u toku protresanja.*
 - **Savet:** Da biste smanjili težinu, možete odvojiti posudu od korpe i protresti samo korpu. Da biste to uradili, izvucite posudu iz uređaja, stavite je na površinu otpornu na toplotu i pritisnite dugme za oslobađanje korpe.
 - **Savet:** Ako podesite tajmer na polovinu vremene pripreme, čućete zvono tajmera kada treba da protresete sastojke. Međutim, to znači da morate ponovo da podesite tajmer za preostalo vreme posle protresanja.
9. Kada čujete zvono tajmera, isteklo je podešeno vreme. Izvucite posudu iz uređaja i postavite je na površinu otpornu na toplotu.
- **Napomena:** *Možete i ručno isključiti uređaj. Da biste ovo uradili, okrenite dugme tajmera na 0.*
10. Proverite da li su sastojci gotovi. Ako sastojci još uvek nisu gotovi, jednostavno vratite posudu za prženje nazad u aparat i podesite tajmer na dodatnih nekoliko minuta.
11. Da biste odstranili male sastojke, pritisnite dugme za oslobađanje korpe i izvucite je iz posude za prženje.
- **Nemojte prevrtati korpu kada je povezana sa posudom za prženje, jer će višak ulja koji se sakupio na dnu posude za prženje iscuriti i prosuti se po sastojcima.**
 - **Nakon prženja vrućim vazduhom, korpa za prženje i sastojci su vrući.**

- **U zavisnosti od vrste sastojaka u aparatu, može doći do isparavanja iz korpe za prženje.**
12. Ispraznite posudu u činiju ili u tanjir.
 - **Savet:** *Da biste izvukli velike ili krhke sastojke, koristite hvataljku za podizanje sastojaka iz posude.*
 13. Kada je jedna tura sastojaka gotova, friteza na vruć vazduh je momentalno spremna za pripremu sledeće ture.

Podešavanja

Tabela ispod poslužiće vam pri odabiru osnovnih podešavanja za pripremu namirnica.

Napomena: *Imajte u vidu da su ova podešavanja data samo okvirno. Pošto se svi sastojci razlikuju po poreklu, veličini, obliku i brendu, ne možemo vam garantovati najbolje podešavanje za vaše sastojke.*

Zbog toga što tehnologija brzog cirkulisanja vazduha momentalno zagreva vazduh unutar uređaja, izvlačenje posude za prženje na kratko u toku samog procesa prženja ne ometa proces.

Saveti

- Manjim namirnicama obično je potrebno kraće vreme pripreme nego većim.
- Veća količina namirnica zahteva tek malo duže vreme pripreme, dok manja količina namirnica zahteva tek malo kraće vreme pripreme.
- Protresanje manjih sastojaka na pola vremena pripreme optimizuje krajnji rezultat i može pomoći da se spreči da sastojci budu nejednako isprženi.
- Možete poprskati svež krompir sa malo ulja za hrskav rezultat. Nakon što ste dodali ulje, ispržite vaše sastojke u aparatu.
- Nemojte pripremati ekstremno masne sastojke kao što su kobasice u ovom aparatu.
- Grickalice koje se mogu pripremati u retni, mogu se pripremati i u ovom aparatu.
- Optimalna količina za pripremu hrskavog pomfrita je 500 grama.
- Koristite gotovo testo za brzu i laku pripremu grickalica. Gotovo testo takođe zahteva kraće vreme pripreme nego domaće testo.
- Možete koristiti aparat i za podgrevanje sastojaka, tako što ćete podesiti temperaturu na 150°C a tajmer na oko 10 minuta.

	Min-Max količina (g)	Vreme (min.)	Temp (°C)	Protresti	Dodatne informacije
--	-------------------------	-----------------	--------------	-----------	------------------------

Krompir i pomfrit

Tan.smrz.pomfrite	300-700	12-16	200	Protresti.	
Deb.smrz.pomfrit	300-700	12-20	200	Protresti	
Domaći pomfrit (8x8mm)	300-800	18-25	180	Protresti	dodati 1/2 kašike ulja
Domaći krompirići	300-800	18-22	180	Protresti	dodati 1/2 kašike ulja
Dom.krompirići na kockice	300-750	12-18	200	Protresti	dodati 1/2 kašike ulja
Rošti	250	15-18	180		
Zapečeni kromp.	500	18-22	180		

Meso i živina

Šnicla	100-500	8-22	180		
Svinjski kotleti	100-500	10-14	180		
Hamburger	100-500	7-14	180		
Rolnice s viršlom	100-500	13-15	200		
Bataci	100-500	18-22	180		
Pileće grudi	100-500	10-15	180		

Grickalice

Lisnate rolnice	100-400	8-10	200	Protresti	
Smrznuti pileći medaljoni	100-500	6-10	200	Protresti	
Smrznuti riblji štapići	100-400	6-10	200		
Smrznuti panirani komadići sira	100-400	10	200		
Punjeno povrće	100-400	10	160		

Pečenje

Kolači	300	20-25	160		
Mafini	300	15-18	200		
Slatke grickalice	400	20	160		

Napomena: Dodajte 3 minuta vremenu za pripremu ako je uređaj hladan.

Priprema domaćeg pomfrita

Za najbolje rezultate, savetujemo vam da koristite sirov pomfrit. Ako želite da pripremite domaći pomfrit, sledite sledeće korake:

1. Oljuštite krompir i isecite ga u štapiće.
2. Potopite štapiće krompira u činiju sa vodom najmanje 30 minuta, izvadite ih i posušite kuhinjskim papirom.
3. Naspite 1/2 kašike maslinovog ulja u činiju, zatim dodajte krompir i mešajte dok se krompir ne natopi u ulju.
4. Izvadite štapiće iz činije prstima ili kuhinjskim priborom tako da višak ulja ostane u činiji. Stavite štapiće u posudu.
- **Napomena:** Nemojte stavljati štapiće u posudu sipanjem iz činije odjednom, kako bi se sprečilo da se višak ulja nakupi na dnu posude za prženje.
5. Ispržite štapiće krompira u skladu sa instrukcijama datim u ovom odeljku.

Čišćenje

Očistite uređaj posle svake upotrebe. Pre čišćenja, obavezno ostavite aparat da se potpuno ohladi.

Posuda za prženje, korpa i unutrašnjost uređaja poseduju premaz protiv lepljenja. Nemojte koristiti metalni kuhinjski pribor ili abrazivne materijale za njihovo čišćenje, jer oni mogu da oštete premaz protiv lepljenja.

1. Isključite uređaj sa napajanja i ostavite ga da se ohladi.

Napomena: Izvadite posudu za prženje kako bi se aparat brže ohladio.

2. Prebrišite spoljašnost uređaja vlažnom krpom.
3. Očistite posudu za prženje i korpu toplom vodom i nekim tečnim sredstvom za čišćenje pomoću neabrazivnog sunđera. Možete koristiti tečnost za odmašćivanje da otklonite preostalu prljavštinu.

Napomena: Posudu za prženje i korpu možete prati u mašini za pranje posuđa.

- Savet:** Ako se prljavština zalepila za korpu ili za dno posude za prženje, napunite posudu za prženje toplom vodom i tečnim sredstvom za pranje. Stavite korpu u posudu za prženje i ostavite da se natope oko 10 minuta.
4. Očistite unutrašnjost uređaja toplom vodom i neabrazivnim sunđerom.
 5. Očistite grejne elemente četkicom za čišćenje da biste uklonili ostatke hrane.

Čuvanje

1. Isključite uređaj sa napajanja i ostavite ga da se ohladi.
2. Pobrinite se da svi delovi budu čisti i suvi.
3. Ostavite aparat na čisto i suvo mesto.

Rešavanje problema

Problem	Mogući uzrok	Rešenje
Aparat ne radi.	Uređaj nije uključen u utičnicu.	Uključite utikač u uzemljenu utičnicu.
	Niste podesili tajmer.	Okrenite dugme tajmera na zahtevano vreme pripreme da biste uključili uređaj.
Pripremane namirnice nisu gotove.	Količina sastojaka u posudi je prevelika.	Stavite manje količine sastojaka u posudu.
	Podešena temperatura je preniska.	Okrenite dugme termostata na zahtevanu temperaturu (vidi odeljak "Podešavanja").
	Vreme pripreme je prekratko.	Okrenite dugme tajmera na zahtevano vreme pripreme (vidi odeljak "Podešavanja").
Sastojci su nejednako isprženi.	Određene vrste sastojaka je potrebno protresti na pola vremena pripreme.	Sastojke koji leže jedni na drugima (npr.pomfrit) potrebno je protresti na pola vremena pripreme (vidi odeljak "Podešavanja").
Grickalice nisu hrskave nakon izlaska aparata.	Koristili ste vrste grickalica namenjene za pripremu u tradicionalnoj fritezi.	Koristite grickalice za pečenje u rerni ili ih poprskajte sa malo ulja da budu hrskavije.
Ne mogu pravilno da gurnem posudu u aparat.	U posudi je previše hrane.	Nemojte puniti posudu iznad oznake maksimuma navedene u tabeli na prethodnoj strani.
	Posuda nije ispravno postavljena u tacnu .	Gurajte posudu u tacnu sve dok ne klikne.

Problem	Mogući uzrok	Rešenje
Iz uređaja izlazi beli dim	Pripremate masne sastojke.	Temperatura treba da bude ispod 180°C kada pržite masne sastojke.
	Posuda još uvek ima masne ostatke od prethodne upotrebe.	Uzrok pojave belog dima je zagrevanje masnoće u posudi. Pobrinite se da dobro očistite posudu posle svake upotrebe.
Pomfrit je nejednako ispržen.	Niste pravilno potopili pomfrit pre prženja.	Potopite štapiće krompira u činiju sa vodom najmanje 30 minuta, izvadite ih i posušite kuhinjskim papirom.
	Niste koristili pravilan tip krompira.	Koristite svež krompir i pobrinite se da ostane čvrst tokom prženja.
Pomfrit nije hrskav nakon izlaska iz friteze na vruć vazduh.	Hrskavost pomfrita zavisi od količine ulja i vode u njemu.	Dobro posušite štapiće krompira pre nego što ih potopite u ulje.
		Isecite krompir na tanje štapiće za hrskaviji rezultat.
		Prelijte sa malo ulja za hrskaviji rezultat.



Zaštita životne sredine

Ne odlažite uređaj s običnim komunalnim otpadom kada se pokvari, već ga odnesite u zvanični sabirni centar za reciklažu. Time ćete doprineti zaštiti životne sredine.

Distributeri:

Srbija: Neva Dimi Exim d.o.o.

Crna Gora: Lupo Home d.o.o.

Bosna i Hercegovina: Lupo Hepok d.o.o.

www.lupommarshall.com