

MIKSER SA POSUDOM

Model: HM 334

230V, 50Hz, 250W

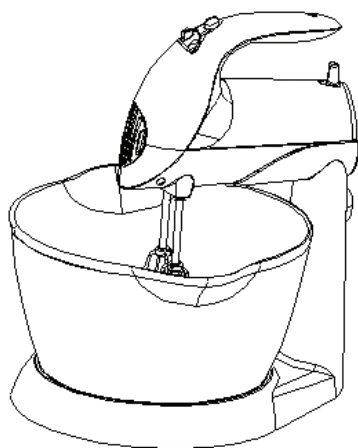

OPŠTA PRAVILA

Zahvaljujemo Vam što ste izabrali jedan od naših proizvoda. Da biste ga koristili dugo i dobili najbolje rezultate, savetujemo Vam:

- da pažljivo pročitate uputstvo jer sadrži bitne informacije vezane za pravilnu upotrebu i održavanje proizvoda,
- da se pridržavate pravila koja su navedena u uputstvu,
- da sačuvate ovo uputstvo jer će Vam zatrebati i ubuduće.

STANDARDI

Proizvod je u potpunosti zdravstveno ispitan (poseduje atest na zdravstvenu ispravnost). Materijali od kojih je napravljen su inertni u kontaktu sa hranom. U trenutku isporuke, u prisustvu ovlašćenog prodavca proveriti da li je proizvod oštećen i da li set u ambalaži sadrži sve delove. Ako tom prilikom primetite bilo kakva oštećenja ili druge neregularnosti, proizvod će biti zamenjen drugim, ispravnim.

VAŽNE SIGURNOSNE NAPOMENE

Prilikom korišćenja električnih uređaja obavezno je postupanje u skladu sa osnovnim uputstvima za bezbedan rad, uključujući i sledeće napomene:

1. Pažljivo pročitajte sva uputstva i sačuvajte ih radi budućeg korišćenja
2. Proverite da li napon električne mreže odgovara naponu koji se navodi u specifikacijama na pločici miksera.
3. Ukoliko je kabl za napajanje oštećen, mora biti zamenjen od strane proizvođača ili ovlašćenog servisa, odnosno odgovarajućeg stručnog lica, kako bi se izbegla opasnost od električnog udara.
4. Ne ostavljajte mikser da radi bez nadzora.
5. Uređaj ne smeju koristiti deca.
6. Izvucite kabl iz napajanja kada se uređaj ne koristi, kao i pre montiranja ili demontiranja dodatnih delova i prilikom čišćenja.
7. Izbegavajte kontakt sa obrtnim delovima uređaja. Vodite računa da ruke, delovi odeće i delovi kuhinjskog pribora ne dođu u kontakt sa nastavcima miksera, kako ne bi došlo do oštećenja uređaja i/ili povrede.
8. Mikser se ne sme potapati u vodu ili neku drugu tečnost, kako ne bi došlo do električnog udara. Ovo može izazvati oštećenja uređaja ili povredu.
9. Mikser se sme koristiti isključivo u svrhe koje mu je namenio proizvođač.
10. Kabl za napajanje se ne sme ostavljati da visi preko ivice stola ili radne površine, niti sme dodirivati vrelе površine, uključujući pećnicu.
11. Uređaj se ne sme koristiti na otvorenom prostoru.

SAMO ZA KUĆNU UPOTREBU

Delovi

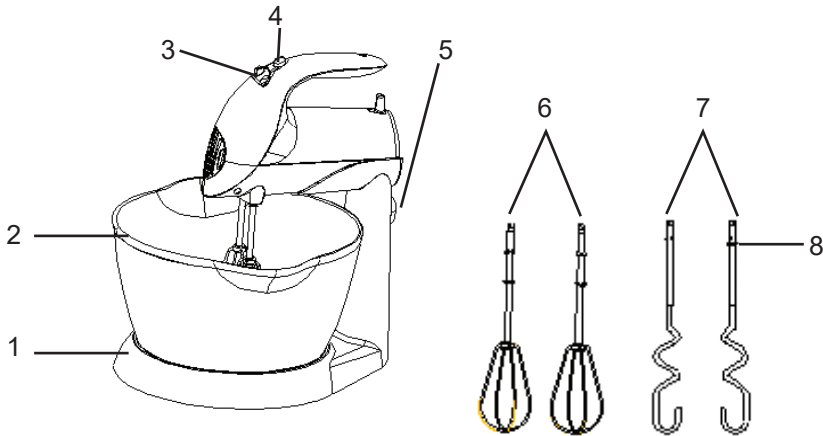

1. Postolje
2. Posuda za mućenje
3. Regulator brzine
4. Dugme za izbacivanje nastavaka
5. Taster za zaključavanje
6. Nastavci za mućenje
7. Nastavci za testo
8. Podloška

PRE KORIŠĆENJA MIKSERA

Pre sklapanja miksera sa postoljem, proverite da li je kabl za napajanje izvučen iz priključnice, kao i da li je regulator brzine postavljen u položaj "0".

1. Izaberite željene nastavke. Izbor zavisi od toga šta želite da umutite: nastavci za mućenje se koriste za mućenje jaja i sličnih namirnica. Nastavci za testo se koriste za mešanje testa.
2. Umetnite odgovarajuće nastavke za mućenje u mikser.

Napomena: Nastavci za mućenje se mogu umetnuti u bilo koji od dva ležišta, jer su nastavci identični. Kod nastavaka za mešanje testa, nastavak sa

podloškom se može umetnuti isključivo u ležište sa većim otvorom, a drugi nastavak u ležište sa manjim. Nastavci sa mešanje testa se ne smeju umetati drugačijim rasporedom.

3. Postavite plastičnu posudu za mućenje u odgovarajući položaj.
4. Spojite ručni mikser sa postoljem kao što je prikazano na slici 1. Ukoliko je pravilno montiran, začuće se škljocanje. Da biste rastavili ručni mikser, povucite ga u smeru naznačenim strelicom (pogledati sliku 2), ne zaboravite da oslobodite pritisak na tasteru za zaključavanje glave miksera.

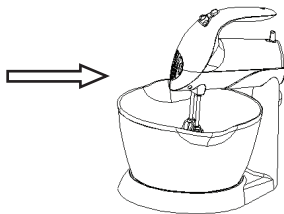

Slika 1

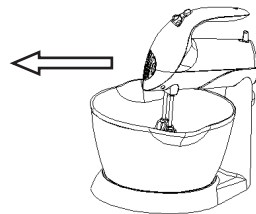

Slika 2

KORIŠĆENJE MIKSERA

1. Proverite da je uređaj u položaju "0", a zatim utaknite kabl za napajanje u priključnicu.
2. Postavite regulator brzine u željeni položaj. Na izboru vam je 5 nivoa brzine. Uređaj će tada početi da radi.

Paznja: Prilikom rada miksera, u posudu za mućenje se ne smeju stavljati noževi, metalne kašike ili viljuške i slični predmeti.

3. Maksimalno vreme rada uređaja ne bi trebalo da bude duže od 5 minuta, uz minimalnu pauzu od deset minuta između dva radna ciklusa. Kada se mikser koristi za mešanje testa, preporučuje se da se rad otpočne na manjoj brzini, a da se nakon toga brzina povećava, kako bi se postigao najbolji učinak.
4. Kada se mućenje završi, regulator brzine vratite u položaj "0", a zatim izvucite kabl iz napajanja.

5. Pritisnite i zadržite taster za zaključavanje glave uređaja u donjem položaju i blago povucite glavu miksera unazad, sve dok se glava miksera ne učvrsti u nagnutom položaju.
6. Ukoliko je neophodno, sastružite višak nataloženih ostataka hrane sa nastavaka za mućenje ili mešanje testa, koristeći gumenu ili drvenu lopaticu za hranu.
7. Jednom rukom pridržavajte nastavke za mućenje/ mešanje, a drugom rukom snažno pritisnite taster za izbacivanje nastavaka iz ležišta i izvadite nastavke.

Oprez: Regulator brzine mora biti postavljen u položaj "0" pre nego što se pritisne taster za izbacivanje nastavaka za mućenje. Nikada ne pritisnite taster za izbacivanje nastavaka dok je uređaj u upotrebi.

8. Ručni mikser se može koristiti odvojeno, bez postavljanja postolja.

Čišćenje i održavanje

1. Izvucite kabl za napajanje iz priključnice i sačekajte da se uređaj potpuno ohladi.
2. Prebrišite spoljašnje površine glave miksera vlažnom krpom, a nakon toga uglancajte površinu uređaja mekanom i suvom krpom.
3. Sa kabla za napajanje obrišite sve zaostale delove hrane.
4. Nastavke za mućenje i mešanje operite u toploj vodi sa rastvorom deterdženta, a zatim ih prebrišite i osušite.

Oprez: Mikser se ne sme potapati u vodu ili drugu tečnost.

SAVETI ZA PRIPREMANJE HRANE

1. Sastojke koji se drže u frižideru, kao što su npr. maslac i jaja, pre početka mućenja ili mešenja treba ostaviti da odstoje na sobnoj temperaturi. Ove sastojke izvadite iz frižidera na vreme.
2. Kako bi izbegli da Vam u hranu koju pripremate upadnu ljuske od jaja ili pokvareno jaje, jaja prvo razbijte u posebnu posudu, pa ih tek onda dodajte u smešu koju mutite.
3. Vodite računa da ne preterate sa mućenjem sastojaka. Mikser koristite u onoj meri koja je za date sastojke preporučena receptom za pripremu. Kod spajanja umućenih tečnih smeša i suvih mešavina, vodite računa da obe komponente spajate odmah nakon mućenja ili mešanja, uvek koristeći nižu brzinu.
4. Uticaj vremenskih uslova. Vreme potrebno za mućenje, kao i postignuti rezultati, u velikoj meri zavise od temperaturnih uslova i određenog godišnjeg doba, kao i od temperature samih sastojaka hrane koja se priprema i varijacija u njihovom sastavu na različitim lokacijama.
5. Mućenje mikserom uvek započnite od najmanje brzine. Potom postepeno povećavajte brzinu prema smernicama u receptu.

Distributeri:

Srbija

Neva Produkt d.o.o.

Neva Dimi Exim d.o.o.

Crna Gora

Dimi Exim Multilevel d.o.o.

Bosna i Hercegovina

Hepok d.o.o.

Lupo Hepok d.o.o.

www.lupommarshall.com
